



Contactgegevens:

[www.quattrolifts.com](http://www.quattrolifts.com)

Voorlopige octrooiaanvraag No. 2014901497

Gedekt door minstens één van de volgende octrooiaanvragen:

CN 201580027430.5;

EP 15782271;

US 15/306397;

AU 2016905169.

Gedekt door Europese Design applicatie No. 002 552 539.

# QUATTROLIFTS EXPRESS 200S

Instructies voor bediening,  
veiligheid en onderhoud



**LEES DIT BOEKJE VOOR GEBRUIK  
EN BEWAAR OP EEN VEILIGE PLEK**

INHOUD	Pagina
Overzicht .....	3
Bedrijfslimieten van de Quattrolifts Express 200S .....	3
Disclaimer .....	4
Beperkte garantie .....	4
Quattrolifts Express 200S – Afbeelding en onderdelen .....	5
Belangrijke veiligheidsvoorschriften.....	6
Persoonlijke beschermingsuitrusting .....	6
Belangrijke veiligheidsvoorschriften.....	7
Belangrijke veiligheidsvoorschriften.....	8
Glas liften met de Quattrolifts Express 200S.....	9
Glas vervoeren met de Express 200S .....	10
Glas draaien met de Express 200S .....	11
Glas vrijgeven uit de Express 200S .....	11
Glas vastzetten op de Express 200S en door deuropeningen verplaatsen.....	12
Glas zijwaarts schuiven met de Express 200S .....	12
Routine onderhoud van de Express 200S .....	13
Overeenkomst werkgever-werknemer .....	14
Checklist voor gebruik van de Express 200S .....	15
Quattrolifts Contactgegevens.....	Achterzijde

<b>CHECKLIST VOOR GEBRUIK VAN DE QUATTROLIFTS EXPRESS 200S - Kopieer</b>			
<b>BELANGRIJK: VOOR ELK GEBRUIK, CONTROLEER DE VOLGENDE PUNTEN</b>			
GEBRUIK DE MACHINE NIET ALS EÉN VAN DE VOLGENDE ONDERDELEN BESCHADIGD IS	OK	Not OK	Comments
<b>Zuignappen</b> - controleer op beschadiging van de randen (gesneden of krom) & of de filter goed zit			
<b>Zuignappen</b> - bevestig de Express 200S zuignappen aan het glas, dat op een loopkat staat, en controleer de zuigkracht : gedurende 15 minuten mag de zuigkracht niet verminderen.			
<b>Zuignappen</b> - controleer de armen van de nappen (op lasbreuken en deuken)			
<b>Wielen</b> - controleer de achterwielen op beschadigingen en controleer of de voorwielen goed functioneren			
<b>Lier</b> - Ontrol de kabel en controleer dat deze stevig aan de liertrommel vast zit.			
<b>Lier</b> - Kijk goed of de kabel niet beschadigd of gerafeld is en rol hem dan weer op de liertrommel, waarbij u de kabel goed strakgespannen houdt.			
<b>Lier</b> - Hendel : algemene inspectie op beschadiging (smeer vet op de tandwielen)			
<b>Schuifkop</b> - de kop moet soepel op en neer schuiven wanneer u de lier bedient			
<b>Draaikop</b> - de vergrendelpin moet makkelijk in- en uit- schuiven			
<b>Zijschuifkop</b> - de vergrendelpin moet makkelijk in- en uit- schuiven			
<b>Zijschuif</b> - de schroeven zitten stevig vast, de vergrendeling werkt en de Zijschuiven functioneren zonder tegendruk.			

**IN TE VULLEN DOOR DE WERKGEVER VOOR  
IEDERE WERKNEMER DIE DE EXPRESS 200S**

**MOGELIJK ZAL GEBRUIKEN**

Voor ieder gebruik van de Express 200S ondertekenen beide partijen een kopie van deze pagina, om ervoor te zorgen dat de instructies uit de Quattrolifts Express 200S Bedieningsprocedures aangaande gebruik en onderhoud, in acht worden genomen.

De Express 200S zal alleen worden gebruikt zoals voorgeschreven in de Quattrolifts Express 200S Bedieningsprocedures.

Indien u of één van uw werknemers twijfelen over het gebruik van de Express 200S, neem dan voor verdere informatie contact op met uw leverancier of met Quattrolifts, per telefoon of via de website.

Ik \_\_\_\_\_  
(naam werknemer)

heb de 'Quattrolifts Express 200S Bedieningsprocedures' gelezen en begrepen en zal de Express 200S gebruiken volgens de 'Quattrolifts Express 200S Bedieningsprocedures'

\_\_\_\_\_  
Handtekening werkgever

\_\_\_\_\_  
Handtekening werknemer

\_\_\_\_\_  
Datum

**OVERZICHT**

De Quattrolifts Express 200S, met de 2 zuignappen in werking, is bestemd om glazenzetters bij te staan in het hanteren van glaspanelen tot 80kg voor één persoon, 150kg voor twee personen en drie personen voor glas zwaarder dan 150kg (maximum 200kg), op een vlakke ondergrond, waarbij het glas stevig op de Express 200S staat. Op een ongelijke ondergrond raden wij aan een extra persoon in te zetten bij het hanteren van het glas.

De Express 200S kan worden gebruikt om glaspanelen in- en uitloopkatten, vrachtwagens en bestelwagens te laden.

Wanneer het personeel hiertoe is opgeleid en in staat is de machine vakkundig te gebruiken, kunnen alle functies van de Quattrolifts Express 200S die in deze handleiding staan vermeld worden toegepast. Ten allen tijde MOET kennis worden genomen van de juiste procedures alvorens de Quattrolifts Express 200S in gebruik wordt genomen.

**De werkgever wordt geacht in eerste instantie tenminste twee personen in te zetten voor het gebruik van de Express 200S, totdat beiden vertrouwd zijn geraakt met de machine.**

**BEDRIJFSLIMIETEN VAN DE EXPRESS 200S**

De Express 200S...

- Vereist getraind personeel voor een veilig gebruik.
- Kan door één persoon worden bediend wanneer het glas minder weegt dan 80kg en de ondergrond vlak is.
- Kan 150kg liften wanneer er twee personen bedienen.
- Kan tot 200kg liften wanneer er minimaal drie personen bedienen.
- Het metrische gewicht van glas kan worden berekend met behulp van deze formule:  $GEWICHT (KG) = Breedte (mtr) \times Lengte (mtr) \times Dikte (mm) \times 2.5$
- Kan gelamineerd glas liften tot een hoogte van 360 cm. Het liften van glas dat boven de hiergenoemde dimensies uitsteekt kan de Express 200 onstabiel maken en omvallen van het glas en de machine veroorzaken.

### DISCLAIMER

De Express 200S mag alleen worden gebruikt in overeenstemming met deze bedieningsinstructies. Alle gebruikers dienen voorafgaand aan het gebruik de Quattrolifts Express 200S Bedieningsinstructies door te lezen en te begrijpen. Voer een gepaste risico-evaluatie uit voordat met een opdracht wordt aangevangen. Quattrolifts kan niet aansprakelijk worden gesteld voor persoonlijk letsel of materiële schade wanneer de instructies in deze handleiding niet strikt worden nageleefd bij het gebruik van de Express 200S.

**Controleer de QUATTROLIFT EXPRESS 200S, volgens de voorschriften op pagina 15, voorafgaand aan dagelijks gebruik van de Express 200S. Waarschuw onmiddellijk uw leverancier in het geval u problemen signaleert.**

### GARANTIEBEPERKINGEN

De Quattrolifts Express 200S en bijbehorende onderdelen (hierna genoemd het "product") worden zorgvuldig gemaakt, tijdens het productieproces meerdere keren uitgebreid gecontroleerd en individueel getest. Ze worden gegarandeerd vrij te zijn van materiële en technische defecten gedurende één jaar na de aankoopdatum. Wanneer zich tijdens de garantieperiode een probleem voordoet, dient het gehele product en/of de onderdelen naar de leverancier te worden teruggestuurd (*op kosten van de klant*). Als na controle blijkt dat het probleem een gevolg is van ondeugdelijk vakmanschap of defect materiaal, zal het product kosteloos worden gerepareerd of vervangen en op koste van Quattrolifts naar de klant worden teruggezonden.

**GARANTIE IS ALLEEN VAN TOEPASSING WANNEER:**

Het product wordt gebruikt in overeenstemming met de "Quattrolifts Bedieningsinstructies". Onderhoud van het product wordt uitgevoerd zoals aanbevolen in de "Quattrolifts Express 200S Bedieningsinstructies" en op nauwkeurige wijze wordt geregistreerd.

**GARANTIE IS NIET VAN TOEPASSING WANNEER:**

2.1 Reparatie noodzakelijk is als gevolg van abnormale slijtage of gebruik.

2.2 Het product verkeerd gebruikt, misbruikt of verwaarloosd is.

2.3 Wijzigingen zijn aangebracht in het product.

**GARANTIE GELDT NIET VOOR :**

3.1 De vacuüm heffers en kabels.

3.2 Elk defect veroorzaakt door wijzigingen in het product zonder dat Quattrolifts hiervoor schriftelijk toestemming heeft gegeven.

Een probleem dat niet onder de garantie valt (zie punt 2 en 3), zal automatisch worden gerepareerd, behalve wanneer de klant schriftelijk een aanvraag voor een prijsopgave meestuur, voordat de reparatie plaatsvindt. In alle andere gevallen accepteert de klant de verantwoordelijkheid voor de reparatiekosten en stemt ermee in het gerepareerde product terug te ontvangen op basis van 'fee-for-service'.

**VOOR HET VERKRIJGEN VAN GARANTIESERVICE:** Neem contact op met uw leverancier en meld het defect.

### ROUTINE ONDERHOUD VAN DE QUATTROLIFTS EXPRESS 200S UITGEVOERD DOOR EEN ERKENDE REPARATEUR

NEEM CONTACT OP MET UW DETAILHANDELAAR – De Express 200S dient om de 6 maanden te worden gecontroleerd op het adequaat functioneren van de belangrijkste onderdelen en veilig gebruik. Het verzaken van deze controle kan ondeugdelijk functioneren van de Express 200S en letsel veroorzaken.

De volgende onderdelen **MOETEN** worden gecontroleerd:

#### Frame

- Controleer het frame op lasbreuken, roest en deuken.
- Alle bouten en moeren zitten op hun plaats en verkeren in goede staat
- De katrol verkeert in goede staat.

#### Zuignappen

- Controleer de randen op beschadiging (bv sneeën of knikken)
- Controleer de armen van de nappen op lasbreuken en deuken
- Controleer of de pinnen die de zuignappen beveiligen goed functioneren

#### Wielen

- Controleer de wielen op beschadiging (scheuren of slijtage)

#### Lier

- Trek aan de kabel en rol deze uit, controleer de kabel op slijtage en beschadigingen.
- Hendel (algemene inspectie op beschadiging)
- De lier moet zonder moeite opwinden
- Vet de tandwielen in

#### Schuifkop

- De kop moet soepel op en neer schuiven wanneer u aan de lier draait.

#### Draai & Kantelkop

- Controleer het frame op lasbreuken, roest en deuken
- Controleer of de vergrendelingspin goed werkt bij het draaien van een last.

#### Zijschuif

- Controleer of de verchromde as niet beschadigd is door de lineaire lagers.
- Controleer of de lineaire lagers werken door de kop zijwaarts te schuiven onder last.
- Controleer de lasnaden en kijk of de bouten stevig zijn aangedraaid.

### GLAS VASTZETTEN EN DOOR DEUROPENINGEN LOODSEN

- Zie erop toe dat de Express 200S vastzit aan het midden van de glasplaat.
- Zie erop toe dat de ondergrond vlak is en de Express 200S stevig staat.
- Schuif de ondersteun naar voren en zie erop toe dat de Express 200S stevig staat en zonder hulp blijft staan.
- Gebruik de lier om het glas zodanig te liften dat de onderkant het achterwiel niet raakt.
- De gebruikers moeten **ACHTER** het glas staan bij het vastzetten, en **NOOIT** in hetzelfde vlak (mochten de zuignappen loslaten, dan zal het glas vallen).
- Plaats een hand op de rand van het glas, haal de vergrendelingspin omhoog en heft het glas langzaam ongeveer 5 graden.
- Plaats een hand op de Express 200S handgreep (in het midden) om de Express 200S te stabiliseren.
- Het glas kan nu worden verplaatst tot het tegen de handgreep rust.



**NOTITIE: wanneer de Express 200S niet in het midden van het glaspaneel is vastgezet, zet het glas dan neer en zet de zuignappen opnieuw vast in het midden van het glas, of vraag hulp aan een tweede of derde persoon, om het glas te draaien.**

### GLAS ZIJWAARTS SCHUIVEN MET DE EXPRESS 200S

- Wanneer de T-vormige ondersteun is ingetrokken is een tweede persoon nodig bij het bedienen van de Zijschuif.
- Wanneer deze ondersteun naar voren staat en het glas en de Express 200S staan stevig, kan één persoon de zijschuif bedienen, nadat de handrem erop staat.
- Haal de vergrendeling over om het glas naar links of rechts te schuiven.

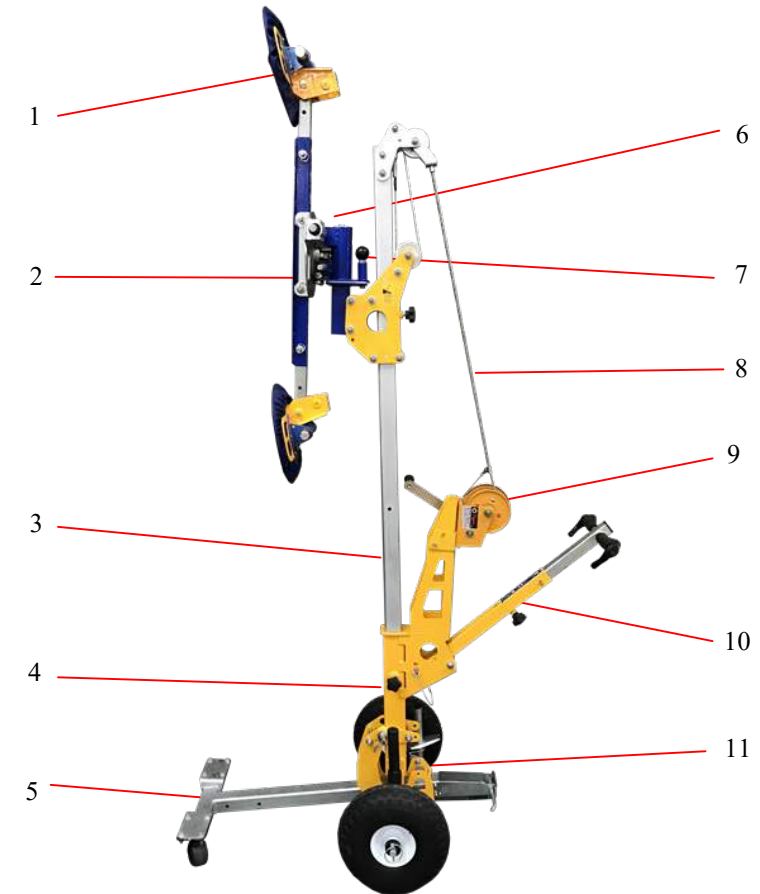
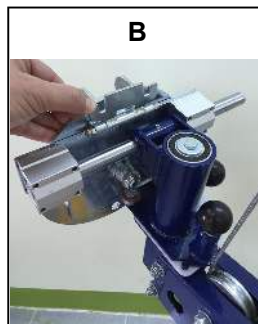

### LEGENDE

- |   |                                     |
|---|-------------------------------------|
| 1. Zuignappen & hef-arm                                       | 6. Zijschuif                        |
| 2. Draaikop (aan de andere kant vergrendelpin met springveer) | 7. Bedieningshendel                 |
| 3. Verstelbare mast   | 8. Lier kabel & grendel             |
| 4. Verstelbare mast-vergrendelpin                             | 9. Lier & afneembare beveiliging    |
| 5. Ondersteun met voorwielletjes                              | 10. Bedieningshendel met handgrepen |
|   | 11. Glassteun1                      |



## BELANGRIJKE VEILIGHEIDSVOORSCHRIFTEN

- Niet gebruiken voor het liften van glas of ander materiaal waar de zuignappen zich niet veilig aan kunnen hechten.
- NIET GEBRUIKEN OP ZACHTE ONDERGROND OF GROND WAAR DE WIELEN IN WEGZAKKEN OF DE EXPRESS EN HET GLAS ONSTABIEL MAKEN.
- Iedere gebruiker van de Express dient deze Bedieningsinstructies goed door te lezen en te begrijpen. DE EXPRESS MAG ALLEEN GEBRUIKT WORDEN DOOR GETRAIND PERSONEEL.
- Gebruikers van de Express mogen geen losse kleding dragen en MOETEN lang haar vastbinden of onder een pet stoppen.
- Zorg voor voldoende belichting zodat gebruikers de Express veilig kunnen bedienen.
- GEBRUIK DE EXPRESS NIET VOOR HET LIFTEN VAN ONSTABIEL OF FRAGIEL GLAS dat kan breken en letsel zou kunnen veroorzaken.

## PERSOONLIJKE BESCHERMINGSUITRUSTING

Overleg met uw werkgever welke bescherming u moet dragen bij het hanteren en installeren van glas met de Quattrolifts Express 200S.

Alle gebruikers moeten minimaal het volgende dragen:

***Beschermingsbril, beschermingshelm, glazen setter handschoenen, veiligheidsschoenen en polsmanchetten.***

## GLAS DRAAIEN MET DE EXPRESS 200S

- Zie erop toe dat de ondergrond vlak is en de Express 200S stevig staat.
- Voor het draaien van het glas, zie erop toe dat de Express 200S in het midden van het glas is bevestigd.
- Schuif de ondersteun naar voren en zie erop toe dat de Express 200S stevig staat en zonder hulp blijft staan.
- Lift het glas zo hoog dat het rond kan draaien zonder de grond te raken.
- De gebruikers moeten ACHTER het glas staan bij het ronddraaien, en NOOIT in hetzelfde vlak of voor het glas (mochten de zuignappen loslaten, dan zal het glas vallen).
- Plaats een hand op de rand van het glas en licht het glas ietwat, zodat de druk op de draaikop vergrendelpin vermindert.
- Laat de draaikop pin los en draai langzaam het glaspaneel, waarbij u ervoor zorgt dat het de grond niet kan raken.
- Bij iedere hoek van 90 graden schiet de vergrendelpin automatisch terug op de positie vergrendelen.

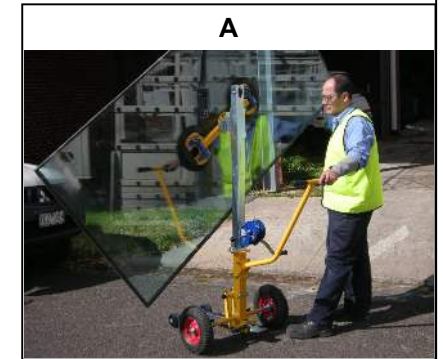

**NOTITIE:** wanneer de Express 200S niet in het midden van het glaspaneel is vastgezet, zet het glas dan neer en zet de zuignappen opnieuw vast in het midden van het glas, of vraag hulp aan een tweede of derde persoon, om het glas te draaien.

**LAAT HET GLAS NOOIT VRIJ EN ONBEHEERSBAAR RONDRAAIEN**

## GLAS VRIJGEVEN UIT DE EXPRESS 200S

- Rijd de Express 200S naar de loopkat of achter de vrachtwagen.
- Zie erop toe dat de onderkant van het glas net boven de instap van de vrachtwagen uitkomt en gebruik de lier om het glas te laten zakken (zie foto B)
- Wanneer het glas op de bodem van de vrachtwagen of de loopkat rust en de lierkabel niet onder spanning staat kan het glas worden vrijgegeven.
- Wanneer het glas op het oppervlakte rust kunnen

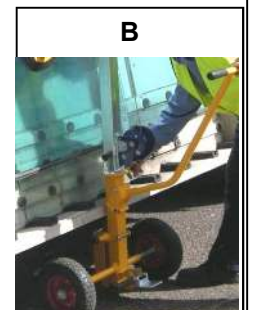

## GLAS VERVOEREN MET DE EXPRESS

- Wanneer u, met behulp van de bedieningshendel, het glaspaneel uit de glasrand heeft getild, kunt u de Express licht kantelen voor het juiste evenwicht.
- De Express kan rijden met de voorwielen boven de grond (zie foto A).



B



- De Express kan ook rijden met alle 4 wielen op de grond (zie foto B).

## BELANGRIJKE VEILIGHEIDSVOORSCHRIFTEN

### GLAS OVERHANG

De hoeveelheid overhangend glas dat boven uit mag steken nadat de zuignappen aan het glas zijn bevestigd, hangt af van de dikte van het glas en eventuele beschadiging. Controleer de glasranden altijd grondig op schilfers of beschadiging, waardoor het glas kan breken op de Express.

**Onbeschadigd glas mag een maximale overhang hebben van 125 cm, gerekend van de rand tot de dichtsbijzijnde zuignap. Zie foto E. Deze afstand mag niet groter zijn dan 125 cm.**

**DE EXPRESS MAG NIET GEBRUIKT WORDEN VOOR ONSTABIEL OF FRAGIEL GLAS.**

**ZORG ERVOOR DAT HET GLAS SCHOON IS VOORDAT DE ZUIGNAPPEN EROP WORDEN GEZET.**



**Voordat u gebruik maakt van de Express 200S voor het vervoeren en hanteren van glas, zorg er eerst voor dat:**

- Er niets op de grond ligt dat de Express 200S onstabiel kan maken.
- Er geen voetgangers in de buurt zijn
- Er een risico-evaluatie is uitgevoerd om het risico op letsel te verkleinen.
- Het glas schoon is en veilig op te liften.
- Het glas is gecontroleerd, stabiel is en veilig op te liften.
- Er geen (harde) wind staat.
- Er geen hoogspanningsleidingen of elektrische kabels in de buurt zijn.

## BELANGRIJKE VEILIGHEIDSVOORSCHRIFTEN

Bij Quattrolifts doen we ons uiterste best het risico op letsel als gevolg van gebruik van de Express zo klein mogelijk te maken. De Express dient ten allen tijde te worden gebruikt en onderhouden zoals aangegeven in deze HANDLEIDING (zie pagina 15 voor dagelijkse controles en pagina 13 voor routine-onderhoud).

Eenieder die gebruikt maakt van de Express wordt geacht een persoonlijke beschermingsuitrusting te dragen - zie pagina 6.

### POSITIE TIJDENS HET WERKEN

Het personeel dat de Express bedient moet **ACHTER** of **NAAST** het glas staan, nooit in hetzelfde vlak.

Het is veiliger achter het glas te staan, mochten de zuignappen loslaten en het glas omvallen.

### ZUIGNAPPEN

Wanneer u de EXPRESS gebruikt, controleer regelmatig of de zuignappen vacuüm gezogen zijn. Hiervoor moet de zuiger ingedrukt staan en de rode lijn **NIET** zichtbaar zijn (zie foto A).

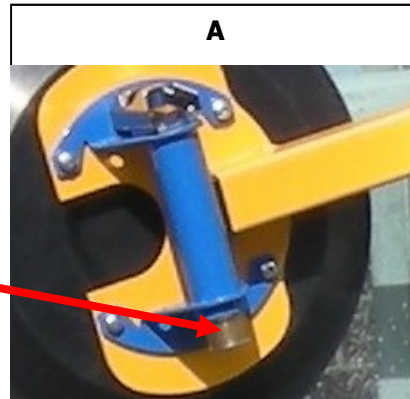

## GLAS LIFTEN MET DE QUATTROLIFTS EXPRESS

- Er zijn twee mensen nodig voor het hanteren van glas van meer dan 80kg, of bij een onstabiele ondergrond.
- Zorg ervoor dat het glas stofvrij is, waardoor de zuignappen veilig kunnen hechten.
- Schuif de ondersteun naar voren, zoals in foto A.
- Rij de Express naar het glas toe en draai de lier op of af, zodat het midden van de draaikop voor het midden van het glas staat.
- Duw de mast naar voren, totdat beide zuignappen aansluiten op het glas.
- Bevestig beide zuignappen aan het glas en zorg ervoor dat het vacuüm op peil blijft.
- Met behulp van de lier kan de gebruiker het glas nu langzaam liften.
- Wanneer het glas veilig aan de Express bevestigd is, kan de Express verplaatst worden.

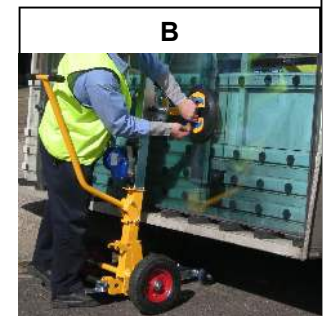
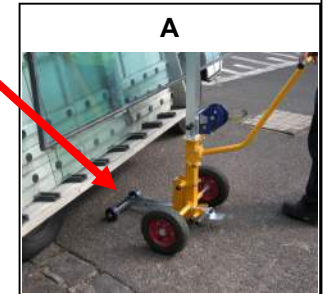

**De EXPRESS dient niet gebruikt te worden op zachte en ongelijke ondergrond, waardoor de Express onstabiel kan worden.**